

РІВНЕНСЬКА МІСЬКА РАДА
(восьме скликання)
РІШЕННЯ

Проект

№ _____

Про внесення змін до рішення Рівненської міської ради від 09.12.2021 № 1762 «Про проведення земельних торгів щодо права оренди земельної ділянки на вул.Соборній,275»

Керуючись статтею 144 Конституції України, підпунктом 34 пункту 1 статті 26, статтею 60 Закону України “Про місцеве самоврядування в Україні“, статтями 9, 12, 93, 116, 124, 127, 134-139 Земельного кодексу України із змінами, статтями 6, 16 Закону України «Про оренду землі» та у зв’язку із індексацією нормативної грошової оцінки у 2022 році, Рівненська міська рада

В И Р І Ш И Л А :

1. Внести зміни в пункти 2 , 4, 7 рішення від 09.12.2021 № 1762 «Про проведення земельних торгів щодо права оренди земельної ділянки на вул.Соборній,275», виклавши їх в новій редакції , а саме :

«2.Установити стартовий розмір річної орендної плати за користування земельною ділянкою на вул. Соборній,275 в сумі 24970,53 грн.(6,5% від нормативної грошової оцінки)».

«4.Право оренди на земельну ділянку виникає у переможця земельних торгів після державної реєстрації права оренди земельної ділянки відповідно до законодавства України за умови сплати переможцем земельних торгів річної орендної плати за перший рік користування земельною ділянкою».

«7.Встановити, що від імені Рівненської міської ради договір оренди земельної ділянки, право оренди на яку набуто на земельних торгах(аукціоні), підписує міський голова. Проект договору оренди додається».

2. Виключити пункт 5 рішення Рівненської міської ради від 09.12.2021 № 1762 «Про проведення земельних торгів щодо права оренди земельної ділянки на вул.Соборній,275».

3. Контроль за виконанням даного рішення доручити постійній комісії з питань архітектури, будівництва та землепорядкування, постійній комісії з питань бюджету, фінансів та управління комунальною власністю та секретарю міської ради Віктору Шакирзяну, а організацію його виконання доручити начальнику управління комунальною власністю Олесі Смолоник та начальнику управління земельних відносин Сергію Таргонію .

Міський голова

Олександр ТРЕТЯК

Погоджено:
дата

Секретар міської ради

візування

В.Шакирзян

Рекомендації комісій

Голова постійної комісії з питань
архітектури, будівництва та
землевпорядкування

М.Года

Голова постійної комісії з питань
бюджету, фінансів та управління
комунальною власністю

П.Алексевич

Заступник міського голови

І.Кречкевич

Заступник міського голови

О.Миронюк

Начальник управління
містобудування та архітектури

Д.Котляров

Начальник управління
земельних відносин

С.Таргоній

Головний спеціаліст (юрист)
організаційного відділу
міської ради

Готували:
Начальник управління
комунальною власністю

О.Смоловик

Заступник начальника
управління комунальною власністю

В.Захарук

Начальник відділу правового регулювання
управління комунальною власністю

І.Борисова

Начальник відділу
приватизації та оцінки майна
управління комунальною власністю

М.Мельник

Оприлюднено:

Пояснювальна записка
до проекту рішення Рівненської міської ради
«Про внесення змін до рішення Рівненської міської ради від 09.12.2021 № 1762 «Про
проведення земельних торгів щодо права оренди земельної ділянки на вул.Соборній,275»

До Управління комунальною власністю виконавчого комітету Рівненської міської ради надійшов лист від Управління земельних відносин із розрахунком розміру орендної плати (із врахуванням індексації нормативної грошової оцінки у 2022 році) земельної ділянки загальною площею 174 кв.м на вул.Соборній,275 для будівництва та обслуговування будівель торгівлі (для обслуговування літнього майданчика) для продажу права оренди на земельних торгах (шляхом проведення аукціону).

У зв'язку із проведенням у 2022 році індексації нормативної грошової оцінки земельних ділянок виникла необхідність внести зміни в рішення від 09.12.2021 № 1762 «Про проведення земельних торгів щодо права оренди земельної ділянки на вул.Соборній,275» щодо стартового розміру річної орендної плати за користування земельною ділянкою.

З метою реалізації повноважень, керуючись Законом України «Про місцеве самоврядування в Україні», Земельним кодексом України, керуючись Положенням про порядок продажу земельних ділянок в межах міста, затвердженого рішенням міської ради від 25.07.2002 № 74, беручи до уваги інформацію Управління земельних відносин, на розгляд Рівненської міської ради пропонується цей проект рішення.

Очікувані наслідки прийняття рішення: збільшення надходжень до міського бюджету тощо.

Начальник управління
комунальною власністю

О.Смоловик

СИТУАЦІЙНА СХЕМА
 розташування земельної ділянки
 03.07 Для будівництва та обслуговування будівель торгівлі
 площею 0,0174 га
 за адресою: м.Рівне вул.Соборна, 275



УМОВНІ ПОЗНАЧЕННЯ
 - земельна ділянка

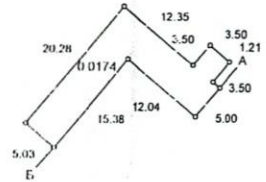

Масштаб 1:500

ОПИС МІЖ
 Від А до Б землі житлової та громадської забудови м.Рівне: (Кадастровий номер відсутній)
 Від Б до А землі житлової та громадської забудови м.Рівне: (вул.Ювілейна) (Кадастровий номер відсутній)

Директор	М.Войтович	
Виконав	Б.Бубоник	
Сертифікований інженер-землепорядник	М.Войтович	

м.Рівне, вул.Соборна, 275

Стадія	Архив

КАТАЛОГ КООРДИНАТ

Номер точки	X	Y
1	5602424.420	2279478.644
2	5602416.632	2279488.231
3	5602419.349	2279490.437
4	5602417.142	2279493.154
5	5602414.425	2279490.947
6	5602413.661	2279491.886
7	5602409.814	2279488.694
8	5602417.406	2279479.348
9	5602405.508	2279469.596
10	5602408.755	2279465.757

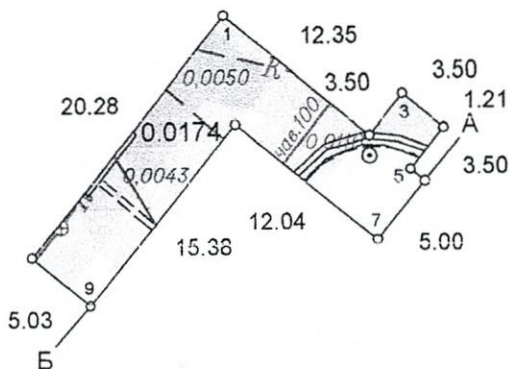

Масштаб 1:500

УМОВНІ ПОЗНАЧЕННЯ

- 0,0043 01.03 - охоронна зона навколо (вздовж) об'єкта транспорту (тепломережі)
- 0,0050 01.03 - охоронна зона навколо (вздовж) об'єкта транспорту (водопровід)
- 0,0110 01.03 - охоронна зона навколо (вздовж) об'єкта транспорту (каналізація)

ОПИС МЕЖ

Від А до Б землі житлової та громадської забудови м.Рівне (Кадастровий номер відсутній)
 Від Б до А землі житлової та громадської забудови м.Рівне (вул.Ювілейна) (Кадастровий номер відсутній)

ЕКСПЛІКАЦІЯ ЗЕМЕЛЬ

№ е/п	Власник / Землекористувач	Категорія земель	Цільове призначення	Вид використання	Загальна площа, га	Код згідно КВЗУ	
						групи	підгрупи
1	Рівненська міська рада	Землі житлової та громадської забудови	03.07 Для будівництва та обслуговування будівель торгівлі	для будівництва та обслуговування будівель торгівлі (для обслуговування літнього майданчика)	0,0174	007	02
			01.03 - охоронна зона навколо (вздовж) об'єкта транспорту (тепломережі)			0,0043	
			01.03 - охоронна зона навколо (вздовж) об'єкта транспорту (водопровід)			0,0050	
			01.03 - охоронна зона навколо (вздовж) об'єкта транспорту (каналізація)			0,0110	

Директор	М.Войтович		Договір №ТО1 від 30.06.2021 року м.Рівне, вул.Соборна, 275 Рівненської області
Виконав	Б.Бубенік		
Сертифікований інженер-землепорядник	М.Войтович		
			Проект землеустрою щодо відведення земельної ділянки
			Кадастровий план